

EESTI AUTORALLI VÕISTLUSMÄÄRUSE LISAD 2025

LISA I EESTI RALLI VÕISTLUSMÄÄRUSE TÄPSUSTUSED

Käesolevad täpsustused on mõeldud korraldajatele rallivõistluse korralduse hõlbustamiseks.

I ÜLDMÕISTED

1.1. Rallivõistlus (ralli)

Rallivõistluse eesmärk on vastavalt Liiklusseadusele ning FIA ja EAL võistlusmäärustele keskkonnasäästlikult võisteldes tõsta autojuhtimise meisterlikkust, arendada autode tehnilisi omadusi ning suurendada liikluse ohutust.

Rallivõistlus on täielikult või osaliselt tavaliiklusele avatud teedel läbiviidav võistlus etteantud keskmise kiirusega.

Ralli koosneb kas ühest kõigile osavõtjatele kohustuslikust marsruudist või mitmest ühte punkti viivast marsruudist, millele järgneb üks kindel marsruut (tähesõit).

Marsruut võib sisaldada ühte või mitut lisakatset ja neid ühendavaid ülesõite.

Rallivõistluste liigid:

1.1.1. Rahvusvaheline ralli

Rahvusvaheline ralli on FIA kalendris registreeritud ralli. FIA meistrivõistlustel ja rahvusvahelistel rallidel juhendatakse nende võistluste korraldusreeglitest.

1.1.2. Rahvuslik ralli

Rahvuslik ralli on EALi kalendris registreeritud ralli. EAL loal võivad rahvuslikel rallidel osaleda ka teiste riikide litsentsidega sõitjad ja registreerijad.

1.1.2.1. Eesti meistrivõistluste/karikavõistluse sarja kuuluvate rallide lisakatsete arv on vähemalt 5, nende kogupikkus 100 ± 20 km (suurema lisakatsete kogupikkuse korral on vaja rallikomitee kooskõlastust).

1.1.3. Sprintralli

Ühepäevane lühiralli, mille rajaga tutvumine ja lisakatsed toimuvad samal päeval, erinevate lisakatsete arv vähemalt 2, lisakatsete kogupikkus 30-60 km. Sprintrallil võivad olla klassid ka noortele (alates 14-aastastele) vastavalt EAL rallikomitee eritingimustele. Noortele võib korraldada ka eraldi sprintrallisid. Sprintralli võib korraldada ka koos ralli MV etapiga või selle koosseisus.

1.1.4. Rahvaralli (vt eraldi määrustik)

1.1.5. Klubidevahelised ja liikmetevahelised rallid

Klubidevaheliste ja ühe klubi liikmete vaheliste rallide korraldamine on eriloata keelatud.

1.2. Faktikohtunikud

Faktikohtunikud võivad kontrollida kõigi võistlusega seotud juhendite ja määruste täitmist.

Faktikohtunik esitab avastatud rikkumiste aruande võistluse juhile, kes teeb selle põhjal žüriile ettepaneku karistuste määramiseks. Faktikohtunike nimekiri avaldatakse Ametlikul

Teadetetahvilil. Faktikohtunike ettekandeid ei saa protestida (FIA Spordikoodeksi p.13.7.1).

1.3. Karistused

Karistusi võivad määrata EAL ja võistluse žürii kogu FIA Spordikoodeksi art 12.3 esitatud skaala ulatuses kõigi võistlusega seotud rikkumiste eest. Juhendis esitatud erisätete rikkumise

eest võib karistusi määrata ka korraldaja. Muude autospordi mainet kahjustavate tegude ja käesoleva lisa punkti

1.1.5. nõuete rikkumise eest võib EAL määrata sama skaala kolme rangema karistumäära rakendamisel karistust ka katseajaga.

II ÜLDISED MÄÄRUSED

2.1.1. Klasside ühisarvestus

Klasse ja rühmi võib juhendis ja üldjuhendis jagada eraldi arvestusse.

2.1.2. Tehniline kaart

Ralliautol peab olema ASN-i või FIA väljastatud auto tehniline kaart.

2.1.3. Tõendusvorm

Võistluse tehniline komisjon võib tehnilise kontrolli ajal nõuda kasutatava ohutusvarustuse ja kütuse kohta tõendusvormi täitmist.

2.1.4. Ralliautod, tehnilised eeskirjad, registreerimistunnused.

Ralliautod jagatakse rühmadesse ja klassidesse vastavalt FIA ja EAL eeskirjadele.

E-rühma ralliautod vaadatakse enne tehnilise kaardi väljastamist üle EAL tehnikakolleegiumi esindaja poolt.

Ralliautod võetakse arvele Maanteeameti Liiklusregistris. Registritoimingud Liiklusregistris eeldavad EAL kaaskirja esitamist.

Ralliautod võivad üldliikluses osaleda vaid EAL-s registreeritud võistluse ja treeningu ajal legendiraamatus näidatud teedel.

Väljastatud numbrimärgid peavad asuma ralliautol selleks ettenähtud kohtades. Tagumine registreerimismärk peab olema valgel ajal loetav 40 m kauguselt ja pimedal ajal, koos asjakohase valgustusega 25 m kauguselt.

Kõik ralliautod peavad omama registreerimisnumbrimärki (registreeringut) ning liikluskindlustust.

2.1.5. Lubatud müratase

Lubatud müratase on kuni 103 dB (A). Müra mõõtmismetoodika:

- mõõtuuri režiim SLOW
- mikrofoni 50 cm kaugusel summuti otsast 45 kraadise horisontaalnurga all
- mootori pöörded 3500 p/min.

Müramõõtja peab olema perioodiliselt metrooloogiliselt kontrollitud (kalibreeritud).

Mõõtmine loetakse õnnestunuks, kui kahe järjestikuse mõõtmise vahe ei ületa 2 dB (A).

Kirja pannakse kõrgema müratasemega mõõtmise tulemus.

Kui see tase ületab lubatud piirmäära rohkem kui 1 dB (A), mõõdetakse uuesti. Kolm või neli tulemust peavad jääma kirjeldatud piiridesse.

Et arvestada mõõtmisvahendi ebatäpsust, tuleb kirja panna näidikul olevast väärtusest 1 dB (A) võrra madalam väärtus.

2.1.6. Esmaabipakend

Ralliautos peab olema sõitjateruumis kergesti kättesaadavasse ja nähtavasse kohta kinnitatud esmaabipakend. See võib olla Eesti LS kohane eraautopakend või FIA tunnustatud ohutusvarustuse tootjate pakend.

2.1.7. Muu ohutusvarustus

Ralliautod peavad vastama FIA Spordikoodeksi lisa J ohutusnõuetele (E-rühm EAL VM). Lisaks peab ralliautos olema kinnitatud ohukolmnurk, soovitatavalt ka kollase tulega vilkuv käsilamp (kohustuslik rallidel, mille lisakatseid sõidetakse pimedal ajal). Võistluse osal, mis sõidetakse pimedal ajal, peab autos olema kinnitatud Liiklusseaduse kohane ohutusvest vähemalt I juhile.

Ohutusvarustuse vastavust ohutuseeskirjadele kontrollitakse rallieelsel ülevaatusel.

2.1.8. Velgede eritingimused

FIA Spordikoodeksi Lisa J Art. 254 p 7.4 nimetatud velje kaalud kehtivad kõikidele üle 2 l mootoriga N rühma autode velgedele olenemata nende materjalist või valmistamise tehnoloogiast.

2.1.9. Heitmete vähendamise seadmed

Kõikidel alates 01.07.2002. a valmistatud N ja R rühma autodel on väljalaskesüsteemis nõuetekohase katalüsaatori kasutamine kohustuslik.

2.2. Päeva pikkus ja kiiruspiirang

2.2.1. Meeskonna päeva kestus ei tohi ületada 18 tundi.

Sellele ajale võib lisada maksimaalselt 3 tundi regrupeeringuks.

2.2.2. Eelnev reegel ei kehti kogunemissõidul (tähesõidul).

2.2.3. Päevadel, mille kestus on vähem kui 6 tundi, peab seisuaeg kestma vähemalt sama kaua kui päeva kestus.

Kui päeva kestus on 6 tundi või kauem, peab seisuaeg olema vähemalt 6 tundi.

2.2.4. Lubatud maksimaalne keskmine kiirus lisakatsetel on 130 km/h.

Keskmise kiiruse ülesõitudel määrab võistluse korraldaja, kuid see ei tohi olla vastuolus kehtiva liiklusseadusega. Aeg, mille jooksul peab meeskond jõudma järgmisesse ajakontrollpunkti, määratakse legendi ajatabeliga.

III VÕISTLUSJUHE

3.1. Nõuded võistlusjuhendile

3.1.1. Võistlusjuhend peab vastama järgmistele määrustele:

– FIA Spordikoodeksile (FIA Sporting Code)

– käesolevale VM-le

– võistlussarja (MV, KV jne) üldjuhendile

– kõigile teistele FIA ja EAL-i ametlikes bülletäänides avaldatud määrustele ja tõlgendustele.

3.1.2. Võistlusjuhend täiendab üldjuhendit ja võib kehtestada lisatingimusi. Võistlusjuhend ei või minna vastuollu Võistlusmäärusega.

3.1.3. Võistlusjuhendi projekt esitatakse kooskõlastamiseks EAL rallikomiteele 6 nädalat enne rallit. Pärast võistluse registreerimist EAL-is avaldatakse võistlusjuhend 4 nädalat enne võistluspäeva paberil ja EAL veebilehel www.autosport.ee.

Võistlusjuhendil, nagu ka kõigil teistel ralliga seotud trükistel, peab olema kirje "Eesti Autospori Liit" ning EAL logo. Trükitud võistlusjuhendi peab võistluse korraldaja andma võistlejatele nõudmise korral hiljemalt dokumentide kontrollis.

3.1.4. Võistlusjuhendis näidatakse muu hulgas, millal ja kus avaldatakse ametlikud tulemused.

Tulemuste võimalikust hilinemisest ja avaldamise uuest ajast peab teatama Ametlikul Teadetetahvilil.

Võistlusjuhendis avaldatakse žürii esimese koosoleku toimumisaeg.

3.2. Võistlusjuhendi rakendamine ja tõlgendamine

3.2.1. Ralli ajal vastutab VM-i, seeriavõistluste üldjuhendite ja võistlusjuhendi rakendamise eest võistluse juht. Võistluse juht peab teavitama žüriid igast tähtsast otsusest, mille võtab vastu VM, üldjuhendi või võistlusjuhendi rakendamiseks.

3.2.2. Protestid otsuste vastu saadetakse läbivaatamiseks ja lahendamiseks žüriile (FIA Spordikoodeksi art 11.11.4.i jt). Protestiaeg on 30 minutit pärast esialgsete tulemuste avaldamist Ametlikul Teadetetahvilil.

3.2.3. Juhtumi, mis pole juhendiga määratud, vaatab läbi žürii, kellel on ka ainsana otsustusõigus (FIA Spordikoodeksi art 11.9).

3.2.4. Registreerija või meeskonnaliikme ekslikku, petturlikku või mittesportlikku käitumist arutab žürii, kellel on õigus rikkujat karistada kuni võistluselt eemaldamiseni.

IV VÕISTLUSE AMETNIKUD

4.1. Võistluse kohtunikud

Vähemalt üks žürii liikmetest peab olema kogu ralli kestel võistluskeskuses, et vajalikke otsuseid oleks võimalik vastu võtta viivitamata. Piisavate sidevahendite (ORS vms.) korral pole see vajalik.

4.2. Vaatleja

4.2.1. Kõigile rallidele võib EAL määrata oma vaatleja.

4.2.2. Vaatleja ei tohi olla sama võistluse ametnik.

4.2.3. Otsuse lisatakse ärajätmiseks teeb võistluse juht ohutusvaatleja esildise põhjal.

4.2.4. Ohutusvaatleja lähetuskulud enne rallit katab EAL, võistluse ajal on ta korraldaja ülalpidamisel. Ohutusvaatleja esitab aruande EAL-ile 7 päeva jooksul pärast võistluse lõppu.

V OSAVÕTJAD

5.1. Osavõtuavaldus

Registreerimine peab lõppema hiljemalt 5 päeva enne võistluse algust.

5.1.1. Võistlusele saab registreerida ASN/FIA registreerijalitsentsi omav füüsiline või juriidiline isik. Füüsilise isiku registreerijalitsents annab õiguse registreerida ainult oma meeskonda ja ralliautot, litsentsiomanik peab olema meeskonna liige.

5.1.2. Kui registreerija ei osale meeskonnaliikmena, kannab tema eest vastutust juht. Korraldaja ei vastuta meeskonnaliikmete ja abipersonali tegevuse eest võistlusel, vastutust kannavad meeskonna registreerija ja meeskonna liikmed. Proteste saab esitada asjaomase registreerijalitsentsi omanik ning ka registreerija poolt kirjalikult volitatu.

Osavõtuavalduse allkirjastamisega tõendavad sõitjad oma juhtimisõiguse olemasolu.

5.1.3. Registreerimise tühistamiseks tuleb korraldajale saata kirjalik avaldus koos põhjendusega.

5.1.4. Registreerijat saab vahetada dokumentide kontrolli lõpuni.

5.1.5. Rahvuslikul võistlusel võib korraldaja loal meeskonna koosseisu ja ralliautot vahetada tehnilise ülevaatusel alguseni. Kui vahetatakse juht, antakse meeskonnale uus stardinumber.

5.1.6. Žürii loal võib ühe meeskonnaliikme vahetada ka pärast dokumentide kontrolli algust, aga enne stardijärjekorra avaldamist.

5.2. Meeskonna liikmetelt nõutakse sõitjalitsentsi ja juhtimisõigust tõendavaid dokumente, mille kehtivuse eest vastutavad meeskonna liikmed ise. Vanuse alampiir on 16 a täitumine, neljarattaveolistel ralliautodel sõitmiseks 17 a täitumine. Meeskonnas võib olla ainult üks piiratud juhtimisõigusega sõitja. Nooremad, kui 16 aastased sõitjad võivad osaleda ainult Rallikomitee eriloal, mille saamise eelduseks on igal juhul EAL Akadeemia edukas läbimine ja Noortekolleegeumi soovitus. Noorterallidel kehtivad nõuded on sätestatud noorteralli üldjuhendis.

5.3. Stardijärjekorra koostab võistluse juht, arvestades rallikomitee kiirustabelit, hooaja punkttabelit ja EMV Üldjuhendit. Kiirustabeli koostamise põhimõtted - igalt rallilt läheb igal võistlejal arvesse selle LK kaotus, kus võistleja kaotus kiireimale Rally2-le oli väiksem. Vaadeldakse 7 viimast rallit, millest võetakse parim. Valik tehakse vähemalt 10 km pikkuste katsete hulgast. Korraldajal on siiski õigus kiirustabelit mitte arvestada, kui võistleja 3 ralli tulemustes on suuri (üle 2 sek/km) kõikumisi. Stardijärjekord ja stardiajad avaldatakse Ametlikul Teadetetahvlil pärast žürii heakskiitu.

VI KINDLUSTUS

6.1. Detailselt kindlustuskatet koos poliisidega, mille EAL on sõlminud (koos riskide ja summade kirjeldusega), kirjeldab võistlusjuhend.

6.2. Kindlustusmaks, mis sisaldub osavõtutoetuses, peab piisavalt katma tsiviilvastutuse kolmandate osapoolte ees.

6.3. Ralliauto hooldusautod, isegi kui nad kannavad võistluse ametlikke tunnuseid, ei ole võistlusest osavõtjad. Hooldusautodele ei laiene võistluse kindlustuskate ja nad on täielikult omanike vastutusel.

6.4. Võistluse korraldajal on kohustus teavitada EALi viivitamata toimunud õnnetustest, kus kahjustati kolmanda osapoolte vara.

VII MEESKONNA KOOSSEIS

7.1. Kui üks meeskonna liikmetest katkestab, tuleb sellest teavitada žüriid.

Ralliautosse võib lubada kolmanda isiku ainult siis, kui transporditakse vigastatut.

VIII MARSRUUT, LEGEND, AJAKAART, SUPERRALLI

8.1. Legend.

Legendiraamatu igal positsioonil märgitud teekond on kohustuslik, selle mitteläbimist karistatakse vastavalt Ralli VM p. 19.2 ja 47.1-le.

8.1.2. Legendiraamat vormistatakse järgmistele tingimustele kohaselt:

a) formaat A5, trükituna lehtede mõlemale poolele (LK algab uuel lehel)

b) raamat 360 kraadi lahtipööratavalt spiraalköites

c) inglise- ja eestikeelne tekst

d) Lisakatsete lehed (joonised) eri tähistusega.

e) legendis peab kasutama tingimärke, mis esitavad teekatet (vertikaalne kesktulp täidetuna näitab kruusakatet),

f) legendis peab esitama päästeside ja kiirabide kohad

g) raamatu alguses peab olema tingimärkide seletus

j) enne LK lehti peab olema LK kaart (skaala, sõidusuund, ümbersõidu tee, start, finiš, sidepunktid, LK nimi ja pikkus)

i) lehel võib olla kuni 6 joonist. Joonised tuleb numereerida (positsiooninumbriid).

j) legendis tuleb esitada kilometraažid (läbitud ja ees olev distants, vahemaad), lisakatsetel tuleb märkidajooniste alanurgas alanev kilometraaž LK lõpuni

k) legendis peavad olema üldkaardid päevadest/osadest koos ülesõitude marsruutidega ning joonised stardi-finiši ja hooldusaladest. Üldkaart võib olla trükitud legendiraamatust eraldi lehele.

l) legendis peab olema haiglate loetelu, päästeameti telefonid, vanemametnike telefonid

m) legendis peab olema vorm katkestamisteateks (kui seda vormi pole ajakaardi pöördel)

- n) legendis peab olema vorm vaieldava märke kohta ajakaardil
Legendis peavad olema ka juhised õnnetuse korral käitumiseks.
- p) legendis peab olema ajagraafik päevade/osade kaupa koos hooldusalade ja regroupeeringutega (sisse, välja). Hooldusalad tähistatakse tähestikuliselt (A, B, C,...).
- q) soovitatavalt võiks legendis olla stardi-, finiši ja sidepunktide GPS-koordinaadid.

IX LIIKLUS

9.1. Võistluse ajal peavad meeskonnad liiklema vastavalt liiklusseadusele, vältimaks võimalikku negatiivset tagasimõju autospordiga mitteseotud ringkondadelt (tavaliiklejad, elanikkond raja ääres, läbitavad asulad, keskkonnakaitse jpt).

Sõites lisakatsetel (v.a rajaga tutvumise ajal) ei pea ralliautodel põlema esituled.

Liiklusseaduse rikkumine toob kaasa järgmised karistused:

- a) Esimene rikkumine: rahaline trahv 100 €
- b) Teine rikkumine: 5-minutiline ajatrahv
- c) Kolmas rikkumine: žürii otsusel kuni võistluselt eemaldamiseni.

9.1.1. Korduvate rikkumiste eest sama hooaja rallidel karistab EAL (vt ka p 12.2.1.).

9.2. Võistluse ajal on ralliautot keelatud vedada, transportida ja lükata, v.a ralliauto teele tagasiasitamisel või tee vabastamiseks (sh. ka lisakatsetel). Rikkumisest teavitatakse žüriid.

X HOOLDUS , TANKIMINE, REMONT

10.1. Hooldus

10.1.1. Hoolduseks loetakse igasugust tööd ralliauto tehno seisukorra heaks.

10.1.2 Hooldus peab olema korraldatud vähemalt iga 50 km lisakatsete järel, soovitatavalt tihedamini.

10.1.3. Hooldusreeglite rikkumisest teavitatakse žüriid, kes võib rikkujat karistada FIA Spordikoodeksi art 12.3 esitatud skaala ulatuses.

10.1.4. Ralliautodele võib paigaldada andureid hooldusreeglite rikkumise tuvastamiseks.

10.2. Keelatud hoolduseks nimetatakse:

10.2.1. Ralliauto kõrvalekaldumist ralli marsruudist.

10.3. Hooldus (Service)

10.3.2. Hooldused esitatakse Legendis, nende eel ja järel on AKP-d (kontrollala lõppu tähistavad märgid on 5 m kaugusel AKPst). Siseneva AKP ette luuakse aiaga piiratud ala, kuhu pääsevad vaid lubadega isikud (mehaanikud, press jt).

10.4. Hooldusaladele lubatavad autod määratakse võistlusjuhendiga.

10.5. Rehvide vahetus, tötlemine

10.5.1. Rehve võib vahetada võistlusjuhendiga määratud kohtades ja aegadel.

10.5.2. Rehve võib töödelda ainult rehvivahetusaladel (naastude eemaldamine).

10.5.3. Rehvivahetusreeglite rikkumisest teavitatakse žüriid.

XI REHVID

11. 1. VM Lisas IV p. 4 kirjeldatud rehve võib kasutada siis, kui see on lubatud võistlusjuhendiga.

XII RAJAGA TUTVUMINE (Recce, reconnaissance)

12.1. Rajaga tutvumise korraldamisel tuleb arvestada järgnevate punktidega, mis peavad olema esitatud ka võistlusjuhendis või teistes ametlikes dokumentides:

12.1.1. Kui rajaga tutvumise on keelanud maaomanik või tema esindaja, peab korraldaja andma meeskondadele võimaluse marsruudi eelnevaks läbimiseks (selleks määratud ajal, teavitades sellest nii elanikke kui osavõtjaid) jalgsi, tavaliikluseks lubatud autodel ja liiklusseadust järgides või muul moel.

12.1.2. Rajaga tutvumise kestvus ja tutvumiskordade arv sätestatakse võistlusjuhendis.

12.1.3. Eeltutvumiskeeldu ei kohaldata ainult paarisradadele ilma täiendavate osadeta ja paarisrajaga liituvate kiiruskatsete pikendusteta juhul, kui rajaomanik on sellega nõus. Selliste kirjelduse alla lähevad 2016 Laitse RallyPark (pikkus ca 2,3 km), Kehala ring (pikkus ca 2,1 km) ja Oriküla paarisrada (pikkus ca 2,1 km).

12.2. Rajaga tutvumise kord.

Võistlusjuhendis peab olema täpselt esitatud tutvumiskeelu aeg ja piirkond, selle

informatsiooni avaldab EAL oma ametlikes väljaannetes alates võistlusjuhendi avaldamispäevast. Rikkujaid võib EAL karistada litsentside tühistamisega.

12.2.1. Liiklemise kiirus rajaga tutvumisel on 80 km/h, kui võistlusjuhend või legendiraamat ja ajutine korraldaja liiklusmärk koos ei esita täiendavaid piiranguid. Ajutise liiklusmärgi puudumisel (kadumisel) looduses kehtib endiselt legendiraamatu piirang. Korraldajal tuleb tutvumiskiirust kontrollida, seda eelkõige vahetult nendel teelõikudel, kus piirangu alla 80 km/h tingisid teeäärased majad, hoovid, surnuaiad, koolid jne. Vormistada tuleb mõõteprotokoll, mille allkirjastab meeskond. Kiirusemõõtmisele võib kaasata politsei. Liikumiskiirust võib mõõta ka GPS-seadmete abil.

Korduvad tutvumiskiiruse rikkumised ühe ja sama hooaja võistlustel, mida loetakse autospordi maine kahjustamiseks, toovad kaasa EAL Rallikomitee lisasanktsioonide (trahv, litsentsi peatamine, võistluskeeld) rakendamise EAL heakskiidul.

12.2.2. Tutvumisperioodi pikkuseks soovitatakse kalkuleerida 1 tund = 10 km lisakatseid.

Lisakatsetega tutvumisel võib tutvumisautos viibida ainult kaks inimest (juht ja kaardilugeja). Noortele võib korraldaja võimalusel teha erandeid.

XIII START RALLILE JA PÄEVADELE

13.1. Meeskonna liikmed võivad siseneda stardieelsesse kinnisesse parki 10 minutit enne oma stardiaega. Talvetingimustes võib seda aega pikendada. Kehtib hoolduskeeld.

Võistluse juhi loal võib kasutada käivitamisel abi.

13.2. Meeskonnale määratud stardiajast hilinemist ralli, päeva või osa starti karistatakse 10-sekundilise ajatrahviga iga hilinetud minuti või minutiosa kohta.

13.3. Stardijärjestus järgmisele päevale määratakse eelmise päeva mitteametlike tulemuste järgi ja avaldatakse võistlusjuhendis määratud ajal. Järgmise päeva stardijärjestust ei muudeta, kui eelmisel päeval läbiti vähem kui 10% kogu lisakatsete kilometraazist. Ohutuskaalutlustel arvestatakse stardijärjestuse määramisel võistlejate kiirust.

Võistlusjuhendis võib sätestada eraldi tingimused stardijärjekorra koostamiseks.

XIV LISAKATSE

14.1. Lisakatsed on kiiruskatsed üldliikluseks suletud teedel. Lisakatsetel ja kiiruslõikudel võetakse aega sekundikümnenndiku täpsusega.

14.2. Ettenähtud ajagraafikust hilisema stardi lisakatsele võib määrata ainult vastav kohtunik, kui hilinemise põhjus on vääramatu jõud.

14.3. Kui stardis või finišis pole ajamärget võimalik teha meeskonna süül, on karistuseks võistluselt eemaldamine

14.4. Lisakatsetel on kõrvaline abi keelatud, v.a VM art 34.1.2. kirjeldatud juhtumite korral. Iga rikkumine võib žürii otsusel kaasa tuua süüdioleva meeskonna eemaldamise võistluselt. Sellest otsusest võib teavitada võistluse osa või päeva finišis.

14.5. Stardiintervallid lisakatsetele järgivad päeva stardile määratud reegleid.

14.6. Korralduse lisakatse peatamiseks või katkestamiseks võib anda ainult võistluse juht, kasutades selleks adekvaatset infot toimunud intsidendi kohta Lisakatse turvaülemalt või Lisakatse vanemalt või EAL ohutusvaatlejalt.

Kui lisakatse on peatatud enam kui 20 minutiks, peab enne jätkamist lisakatse läbi sõitma vähemalt üks 0-autodest. Alternatiiv on lisakatse ärajatmine.

14.7. Ohutusautod.

Enne esimest ralliautot läbivad raja vähemalt kaks ohutusautot numbritega "00" ja "0". „0“ auto peab läbima kõik ralli kontrollpunktid ja lisakatsed. Kui ohutusautosid on rohkem ja võistlejaid palju, ei pea kõik ohutusautod iga lisakatset alati läbima, osa neist võib olla toimuva lisakatse juures valves.

14.8. Ohutusplaan.

Ohutusplaan peab vastama Lisas III esitatud plaani kirjeldusele.

14.9. Ei kehti

14.10. Takistus teel

14.10.1. Võimalusel tuleb lisakatsel sõitvaid meeskondi hoiatada teel olevate ootamatute takistuste eest. Hoiatamine toimub punaste lippudega ja GPS seadmega. Hoiatamise vajadusel tuleb toimida järgmiselt:

a) GPS-seadmel lülitub sisse punane Red Flag märgutuli.

b) iga sidepunkt peab olema varustatud punase lipuga. Lisakatsel kasutatavate sidepunktide vahe peab olema ligikaudu 5 km.

c) Punaste lippude näitamise korraldus tuleb võistluse juhilt katsevanemale, kes edastab selle sidepunktidele. Punaseid lippe võib näidata vastavalt instrueeritud ja vastava vestiga varustatud rajakohtunik. Punaste lippude väljapanemise koht ja aeg peab olema fikseeritud ning võistluse juht peab sellest informeerima žüriid.

d) Rajaga tutvumise ajal peab lisakatsetele olema paigaldatud sidepunktide tähised, mis on meeskondadele hästi märgatavad. Eesmärgiks on, et meeskonnad saaksid sidepunktide asukohad ka oma kiiruslegendi kanda.

LISA II VÕISTLEJATE VAHENDUSKOHTUNIK

KOHALOLEK VÕISTLUSE AJAL

Võistluse direktor koostab vahenduskohtuniku ajagraafiku, mis avaldatakse ametlikul teadetetahvilil ja mis sisaldab järgmist:

- viibimine tehnilisel ülevaatusel
- viibimine võistluskeskuses
- viibimine võistluse stardis
- viibimine regroupeeringus
- viibimine ralli osade finišite kinnises parklas
- viibimine ralli finiši kinnise parkla läheduses.

VAHENDUSKOHTUNIKU ÜLESANDED

Vahenduskohtunik peab:

- vastama täpselt kõigile võistlejate ja registreerijate esitatud küsimustele;
- teavitama või selgitama VM-i, juhendeid ja võistluse käiku;
- vältima selliste küsimuste edastamist žüriile, milliseid on võimalik rahuldavalt lahendada arusaadava selgituse abil (näiteks - selgitama lahknemise aegades koos ajamõõtjatega), välja arvatud protestid.

Võistlejate vahenduskohtunik on kohustatud vältima ütlushi või tegevust, mis võib anda põhjust protestiks.

LISA IV TINGIMUSED REHVIDELE

1. Kõik rehvid peavad olema vulkaniseeritud mustriaga.

2. Mustriaga rehvi definitsioon.

2.1. Kontrollpinna definitsioon.

Rehvi mustrialala 170 mm laiusel (85 mm kummalegi poole rehvi tsentrijoonest) ja 140 mm läbimõõdul. Nimetatud alas peavad olema vähemalt 5,5 mm sügavad ja vähemalt 2 mm laiad sooned, mille suurim kaldenurk mustri mügarate vahel on 60°. Sooned peavad katma vähemalt 17% pinnast.

	Laius x Pikkus mm	Pindala mm ²	17% pindalast mm ²
9"	170x140	23800	4046
8,5"	161x140	22540	3832
8"	148x140	20720	3522
7,5"	142x140	19880	3380
7"	133x140	8620	3165
6,5"	124x140	17360	2951

2.2. Kirjeldatud ala piirjoonega kohtuvate soonte laiuse summa peab võrduma vähemalt 4 mm.

2.3. Radiaaljoonega puutuvate soonte laiuse summa peab võrduma vähemalt 16 mm.

2.4. Sildavad, samuti läbilõigatud mügarad loetakse mustri hulka siis, kui nende kõrgus jääb 2 mm allapoole.

3. Tingimused rehvidele võistluse käigus.

3.1. Punkti 2.1. kontrollitakse iga ralli stardis ja iga kord, kui võistleja vahetab kulunud rehvi uue vastu.

3.2. Võistluse igal hetkel peab muster säilitama vähemalt 1,6 mm sügavuse 3/4-l mustri kogu pinnast.

3.3. Kasutatud rehve võib uuesti kasutada, kui mustri sügavus on vähemalt 1,6 mm ja rehvi paikneb ralliautos. Iga ralliautos asetsev või sinna tehnohoolduses paigutatud komplektne ratas peab sinna jääma kuni järgmise tehnohooldusalani. Ühtki komplektset ratast ei tohi ralliautosse paigutada või sealt välja võtta mujal, kui tehnohooldusaladel või rehvivahetuseks lubatud aladel, välja arvatud purunenud rehvi ratas vahetades.

4. Talvistel võistlusel kasutatavad rehvid (naastrehvid)

Ralliautodel võib kasutada ainult selliseid naastrehve, mis vastavad järgmistele nõuetele:

- naastud peavad olema kõvast materjalist, teritamata, silindrilise kujuga
- naastu põiklõige peab moodustama kogu naastu ulatuses täisringi
- naast ei tohi olla torujas (seest õõnes), ka mitte kulununa
- tüve osa läbimõõt on kuni 9 mm
- naastu keskosa kõvasüdamiku läbimõõt on vähemalt 2,5 mm. Südamik peab olema silindriline, homogeenne ja lamedalt lõigatu
- naastu üldpikkus on kuni 20 mm
- naastu kaal on kuni 4 grammi
- naast tuleb rehville kinnitada väljastpoolt
- naastude arv on kuni 20 tk rehvi veerepinna ümbermõõdu iga vabalt valitud pikkusdetsimeetri kohta. Naastude arv loetakse 3 dm ulatuses, mõõtealasse ei tohi jääda üle 60 naastu.

(Vaata joonis "Naast").

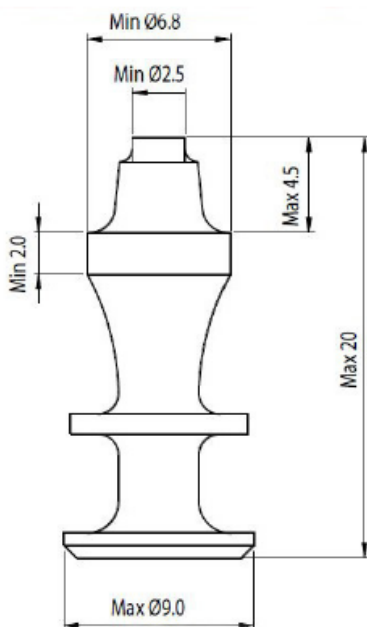

Joonis 1. Naast

Tehniline kontroll võib kohustada meeskonda eemaldama vajalik arv naastusid suvalisest kohast rehvil.

5. Kontroll.

Kui lisatakse stardis leiab tehniline ülevaataja, et võistleja kasutatava rehvi mustri minimaalne sügavus ei vasta reeglitele (vt p 3.2.), peab võistleja enne startimist vahetama rehvi ralliautos paikneva varurehvi vastu eeldusel, et see vastab tingimustele.

Lisatakse stardi vanemkohtunik annab seejärel võistlejale uue stardiaja.

Igast rehvingimuste rikkumisest teavitatakse žüriid. Rikkumine võib kaasa tuua karistuse kuni võistluselt eemaldamiseni.

6. EAL ja korraldaja võivad piirata meeskondade kasutatavate rehvide arvu olenevalt võistluse lisakatsete kilometraazist.